

# **EEN DORPSPLEIN VOOR DE KERNPLEK VAN KAPELLEN**

**OPEN OPROEP 5  
VOOR DE GEMEENTE KAPELLEN  
JOZEF LEGRAND ISM. HUB\_ EN GRONTMIJ CLERCKX**

## **Een dorpsplein voor de kernplek van Kapellen.**

Met het door ons voorgestelde ensemble dorpsplein kernplek willen we Kapellen een centrumplek geven die een identificatieruimte aanbiedt voor de bewoners van de gemeente en voor iedereen die hier te gast is. Vanuit de potentiëlen die deze site heeft en die de gemeenteraad onder andere door haar ontwerpvrage een zeer belangrijke impuls heeft gegeven, ontstaat er een boeiende sterke en flexibele sociaal-culturele beeldruimte waar je graag naar toe komt, verblijft en die je in herinnering houdt.

Het dorpsplein ontdek je als een licht vrolijk ogend groen bos aan de straathorizont wanneer je over de spoorweg aan de Antwerpsestraat rijdt. Ben je aan het plein aangekomen, rijd je op de kernblok toe met op zijn spitse hoek enkele mooie bakstenen gebouwen die typisch zijn voor een bezielde dorpsarchitectuur van de kleine burgerlijke bouwmeesters. Zij zijn ondertussen zelden geworden en vormen hier samen met het oude gemeentehuis een sterk ensemble dat verder heropgewaardeerd en ontwikkeld moet worden. Je komt hier op de straten die verkeerstechnisch gesproken een rond punt vormen dat je om het gemeentehuisblok heen laat rijden. Het plein toont zich nu heel anders dan van aan de spoorweg.

Het heeft een lichte vriendelijke structuur en is geritmeerd door boomrijen. Deze verlopen over de hele lengte van het van rand tot rand als een groot vlak geplaveide plein. Het is de natuurlijke dorpszaal met een geel/okeren vloer. In het midden ligt een sterker gekleurd vlak met een fonteinlijn en een zitsculpturblok erop.

Dit vlak structureert spanningsvol de ruimte van het pleinvlak, zeker wanneer het donker wordt en de LED lijnen een grafische tekening laten zichtbaar worden. Het vlak lijnt ook de onvervreembare publieke ruimte af, dit wil zeggen dat het voor iedereen zal vrij blijven en niet door de omliggende horeca etc mag ingenomen worden. Het plein popelt al op bezoekers die hier hun ding willen komen doen. Wanneer je de pleinstructuur nauwkeuriger onder de loupe gaat nemen ontdek je dat in de armen van de grote ruimte nog een aantal kleinere verstopt liggen die je gaat ontdekken als je er rond loopt of wanneer iemand een scene opbouwt of een carroussel of een verrolbare basketbalring of scateramp aansleept of enkele marktstanden.

Wij hebben vertrouwen in alle gebruikers van het plein en drukken ons vertrouwen zo uit dat wij een rijke hoogkwalitatieve open matrix aanbieden die zij kunnen verder concretiseren en duiden. Op deze wijze herbeleven wij de historische betekenis en rol van het dorpsplein als plek waar waren informatie en cultureel sociale waarden werden uitgewisseld.

Wij zijn ervan overtuigd dat samen met het dorpsplein het kernblok met het oude gemeentehuis goed en scherp gheredefinieerd zal moeten worden. Hiertoe bied de heraanleg van het verkeersknooppunt een eenmalige gelegenheid. Het moet een plek worden met sterke publieke, semi-publieke en commercieel ingevulde gebouwen die op een brede stoepsokkel staan.

Wij verstaan ons voorstel als een geconcretiseerd structureel voorstel dat we samen met de opdrachtgever en alle andere betrokkene partijen tot zijn definitieve vorm willen verder verfijnen en doorontwikkelen. Het is geen probleem of handicap dit in meerdere fases te doen.

Het dorpsplein voor de kernplek van Kapellen zien wij als een buitengewone kans Kapellen terug op de kaart te zetten als plek met een sterke beeldruimte en een elan te laten ontstaan voor verdere identiteitsversterkende projecten.

**> INCEPTIE**  
**Openbaar domein**

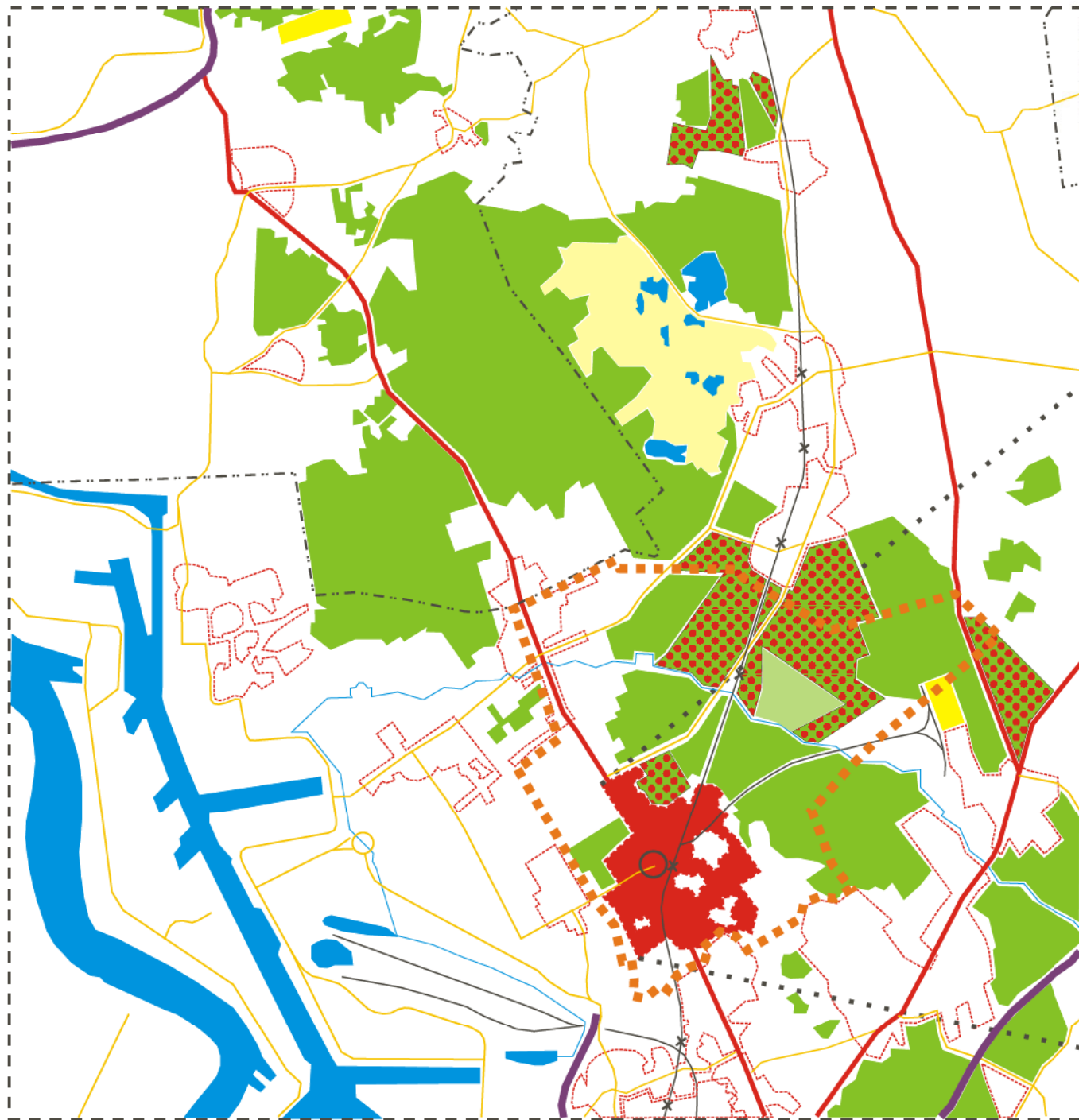

**> projectgebied en interessegebied**

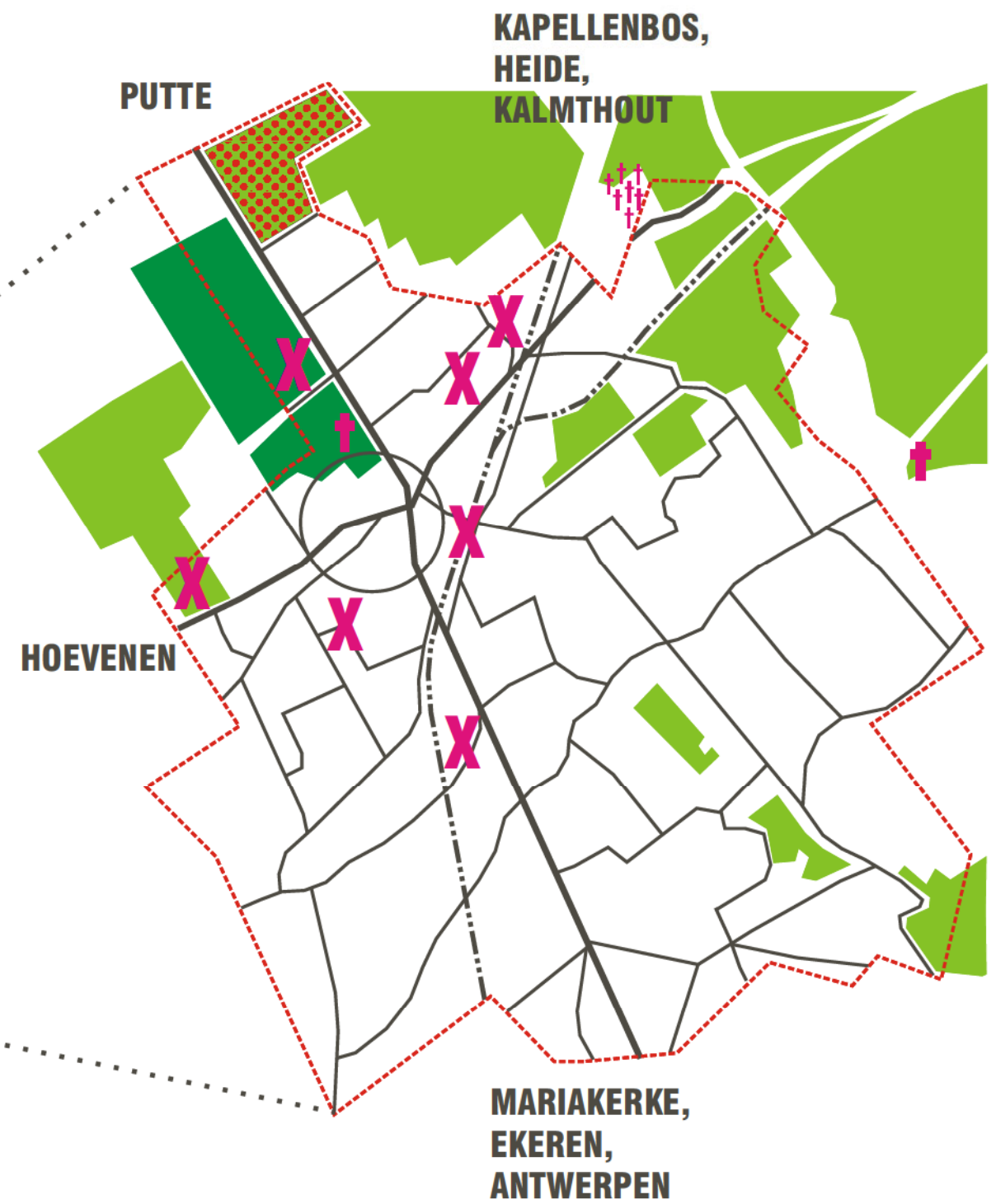

**> spreiding publieke functies**

**> INCEPTIE**  
**Openbaar domein**

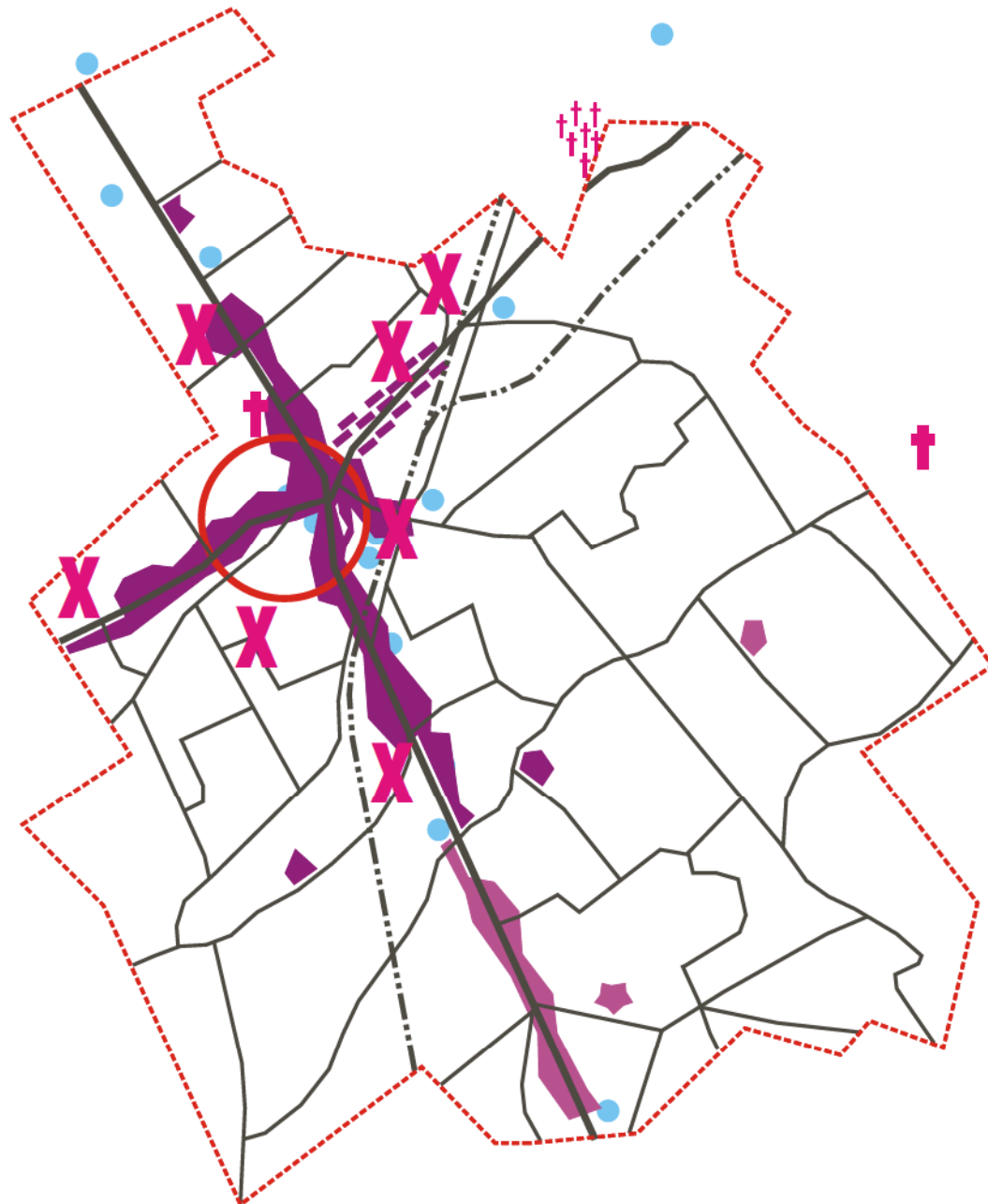

**> spreiding winkels, horeca en publieke diensten**



**> het samengaan van 2 netwerken**

## > INCEPTIE

### Wat herinner ik me van Kapellen?

De twee netwerken die ontstaan tengevolge van de gespreide en heterogene structuur van Kapellen, worden verbonden door één punt - dat wat iedereen zich herinnert - het oude gemeentehuis en de vijfsprong.

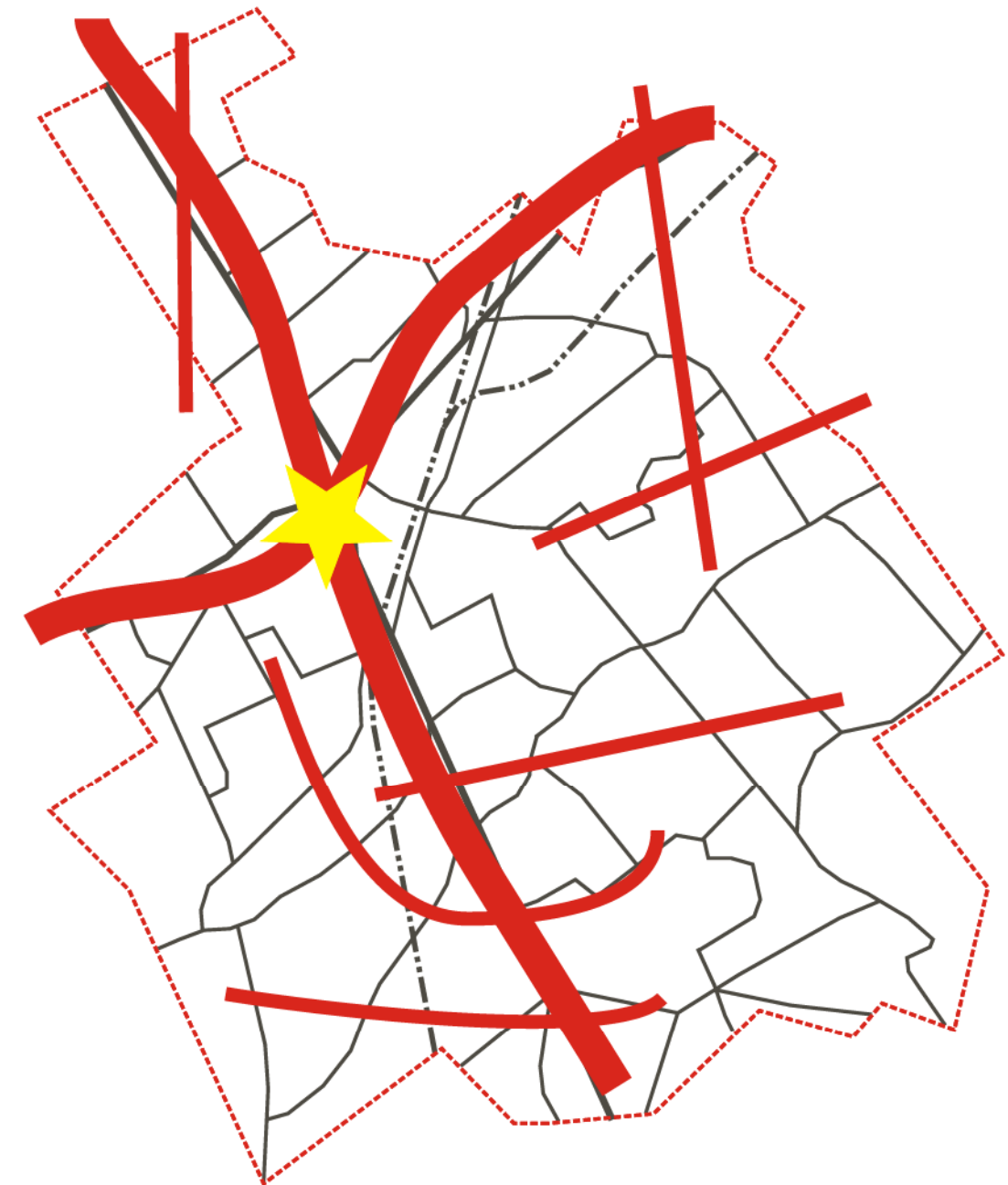

> één duidelijke herinnering

**> INCEPTIE**  
**Openbaar domein**

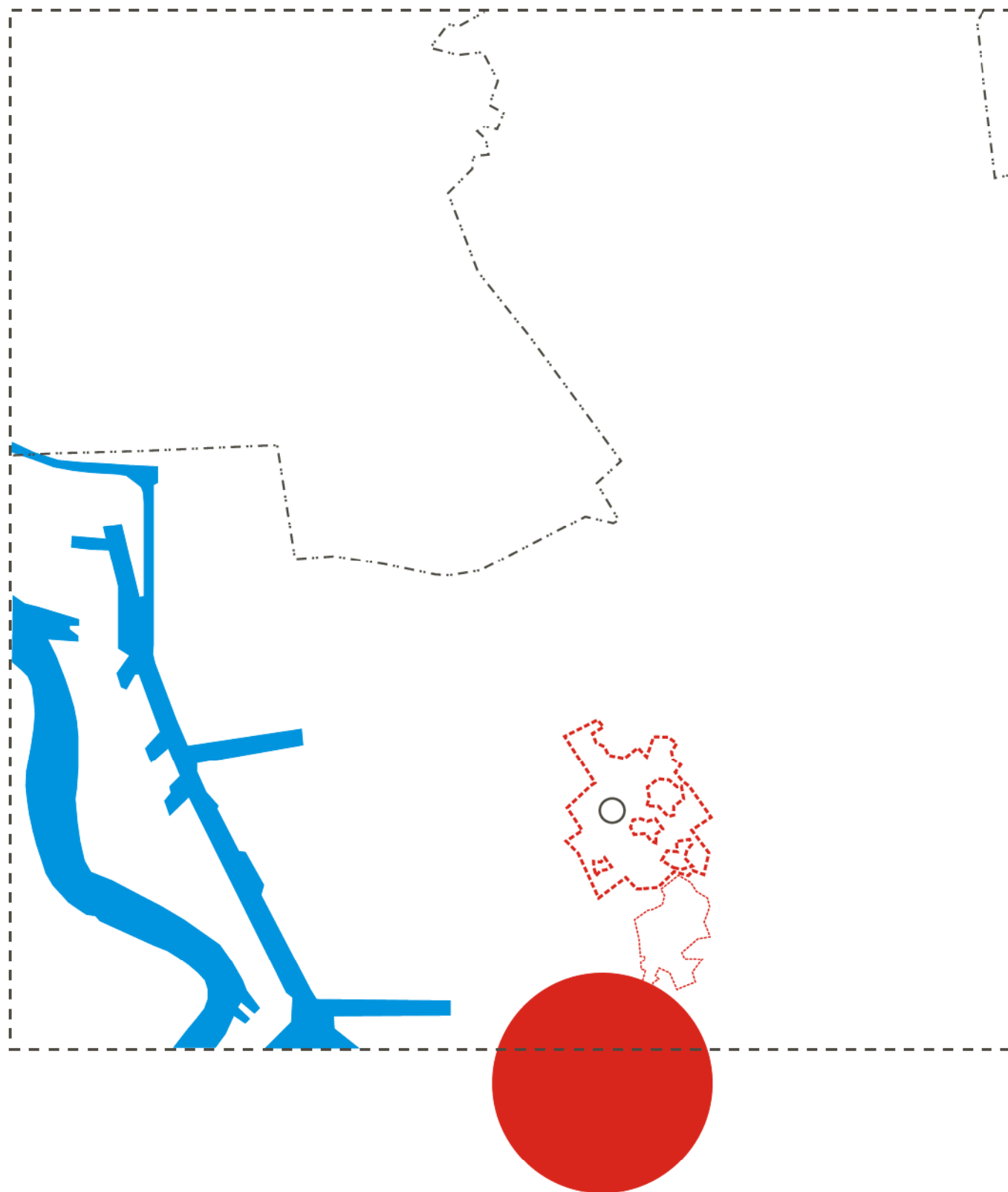

**> projectgebied en interessegebied**

**> INCEPTIE**  
**Draagvlak van de baken**

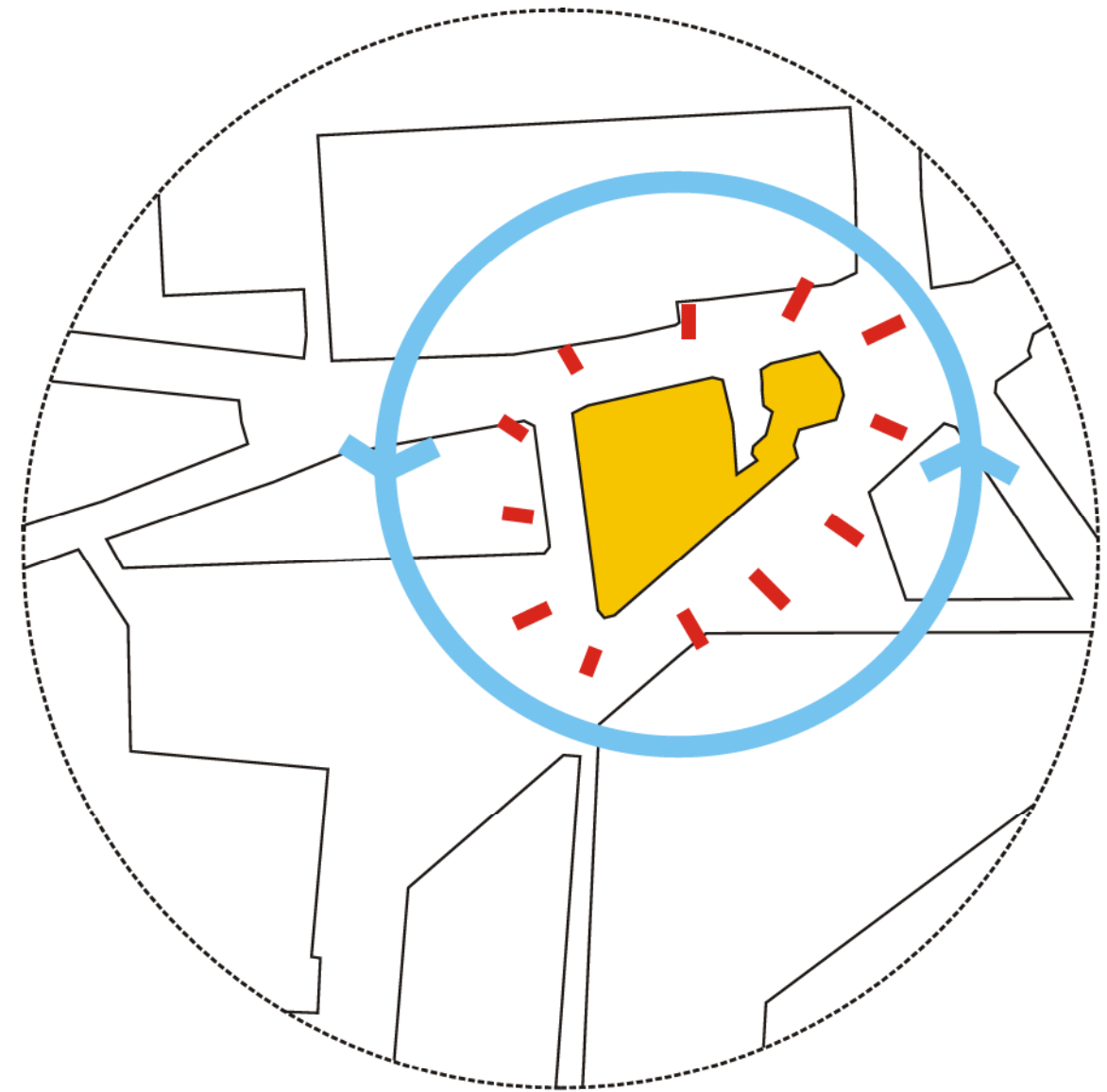

**> Kapellen heeft een potige kwalitatieve baken**

## > INCEPTIE

Draagvlak van de baken

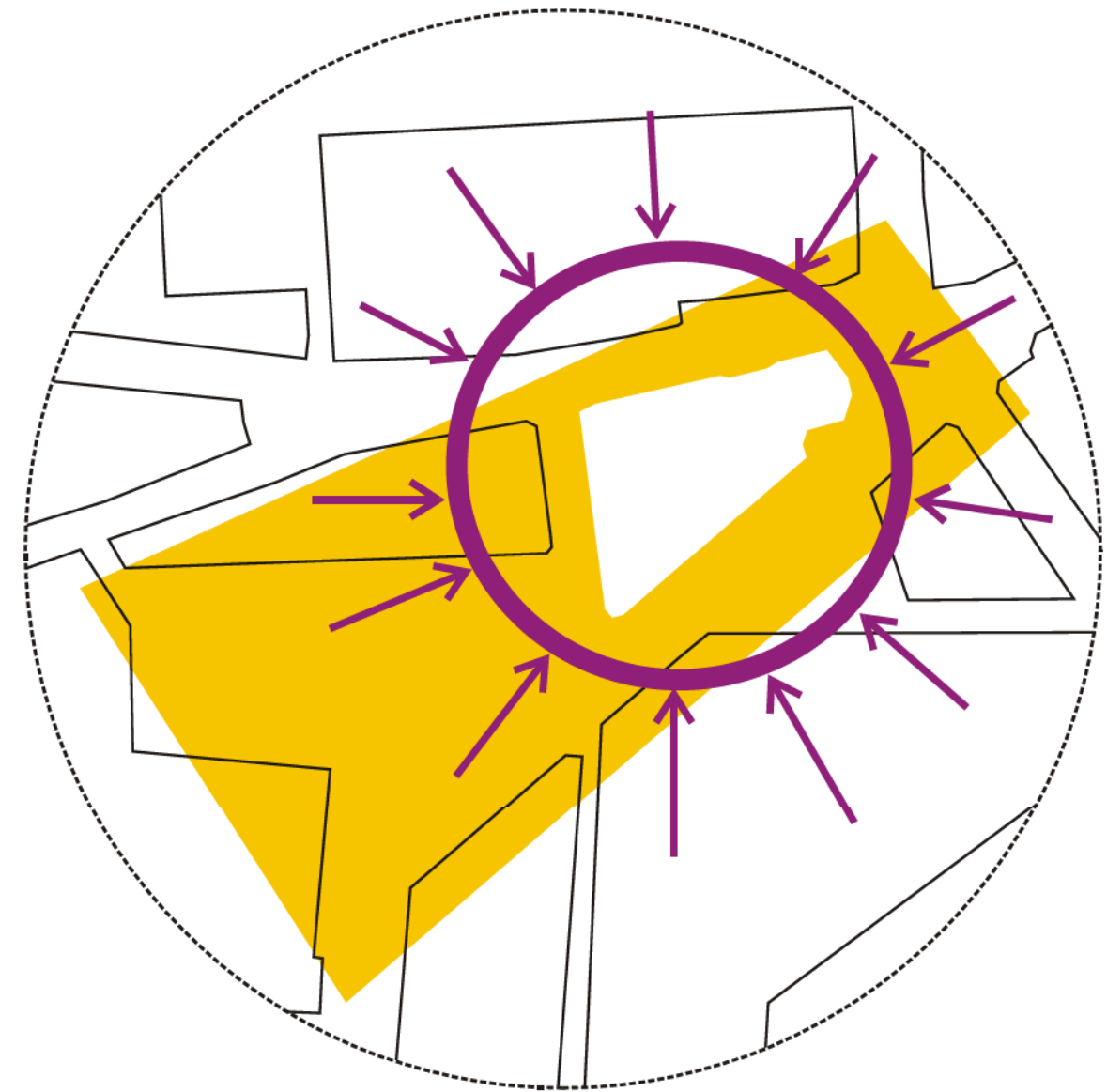

> een sterk urbaan draagvlak voor de kernplek



## > INCEPTIE

Draagvlak van de baken

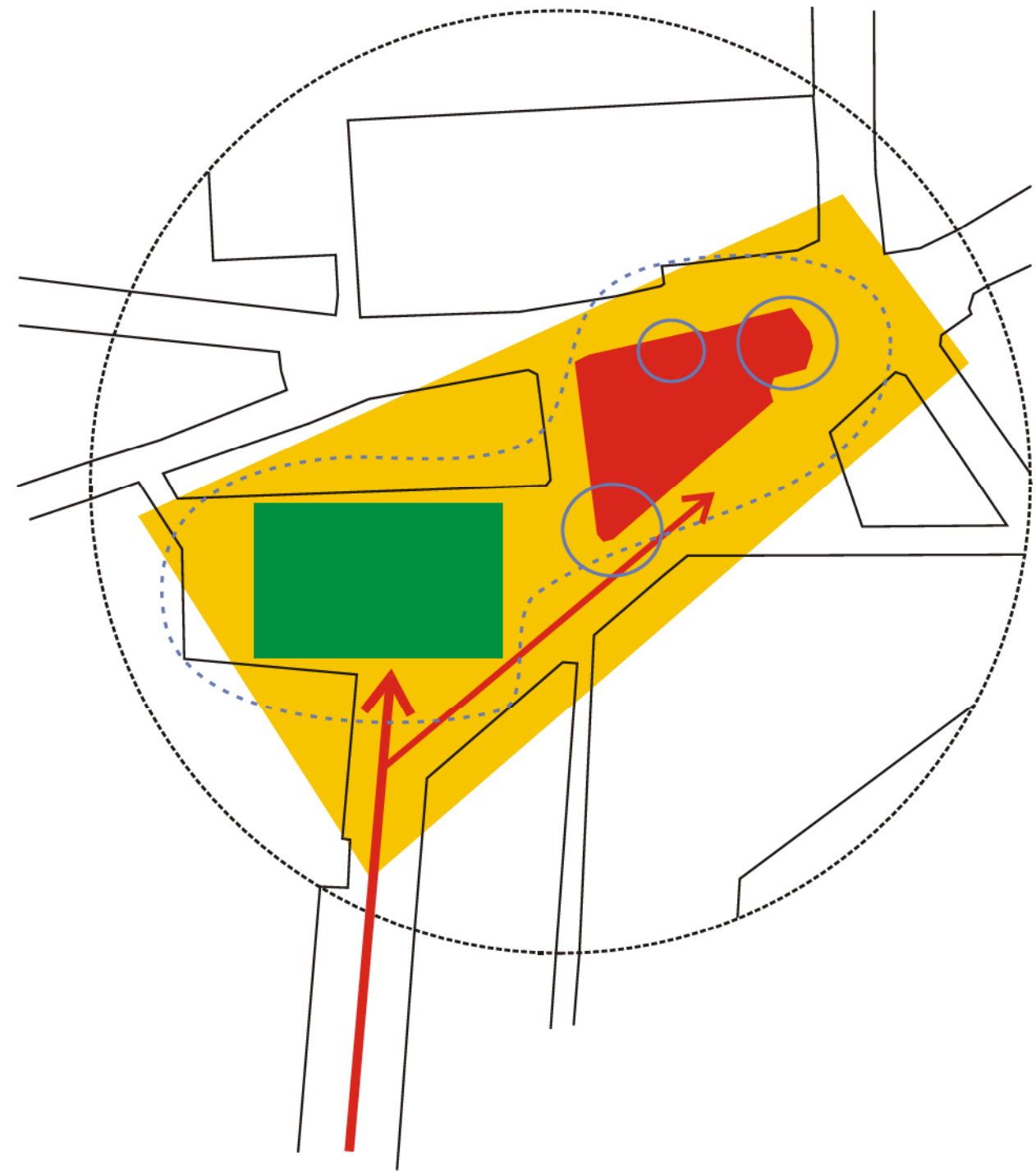

> wat beleef je wanneer je deze plek bezoekt?

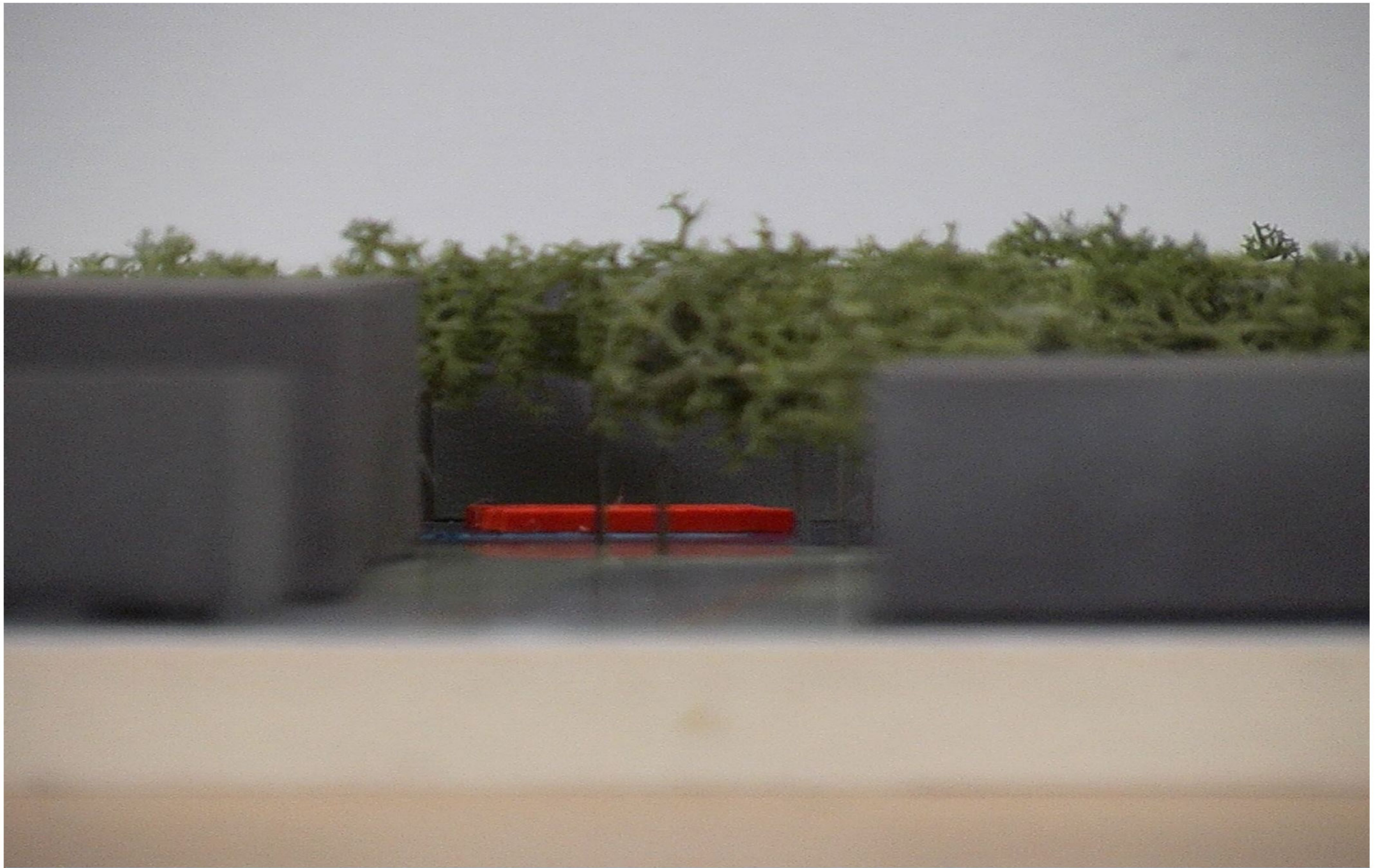

> **schaalmodel**



> Oud gemeentehuis Kapellen



> Oud gemeentehuis Kapellen



> Oud gemeentehuis Kapellen

## > CONCEPT



> variant met dubbele rijbaan

**> CONCEPT**  
Structurerende elementen



**> bomenrijen**

**> ontwatering**

**> CONCEPT**  
Structurerende elementen



**> meerdere pleinen in één**



**> CONCEPT**  
**Gebruiksflexibiliteit**



**> bushalte en parkeren**



**> toegang met vrachtwagens**

**> CONCEPT**  
**Gebruiksflexibiliteit**



**> mogelijke plaatsing podia, variant 1**



**> mogelijke plaatsing podia, variant 2**

**> CONCEPT**  
**Gebruiksflexibiliteit**



**> mogelijke plaatsing draaimolens**



**> marktopstelling tot 57 kramen**



> referentiebeelden / fontein



> referentiebeelden / zitbanken

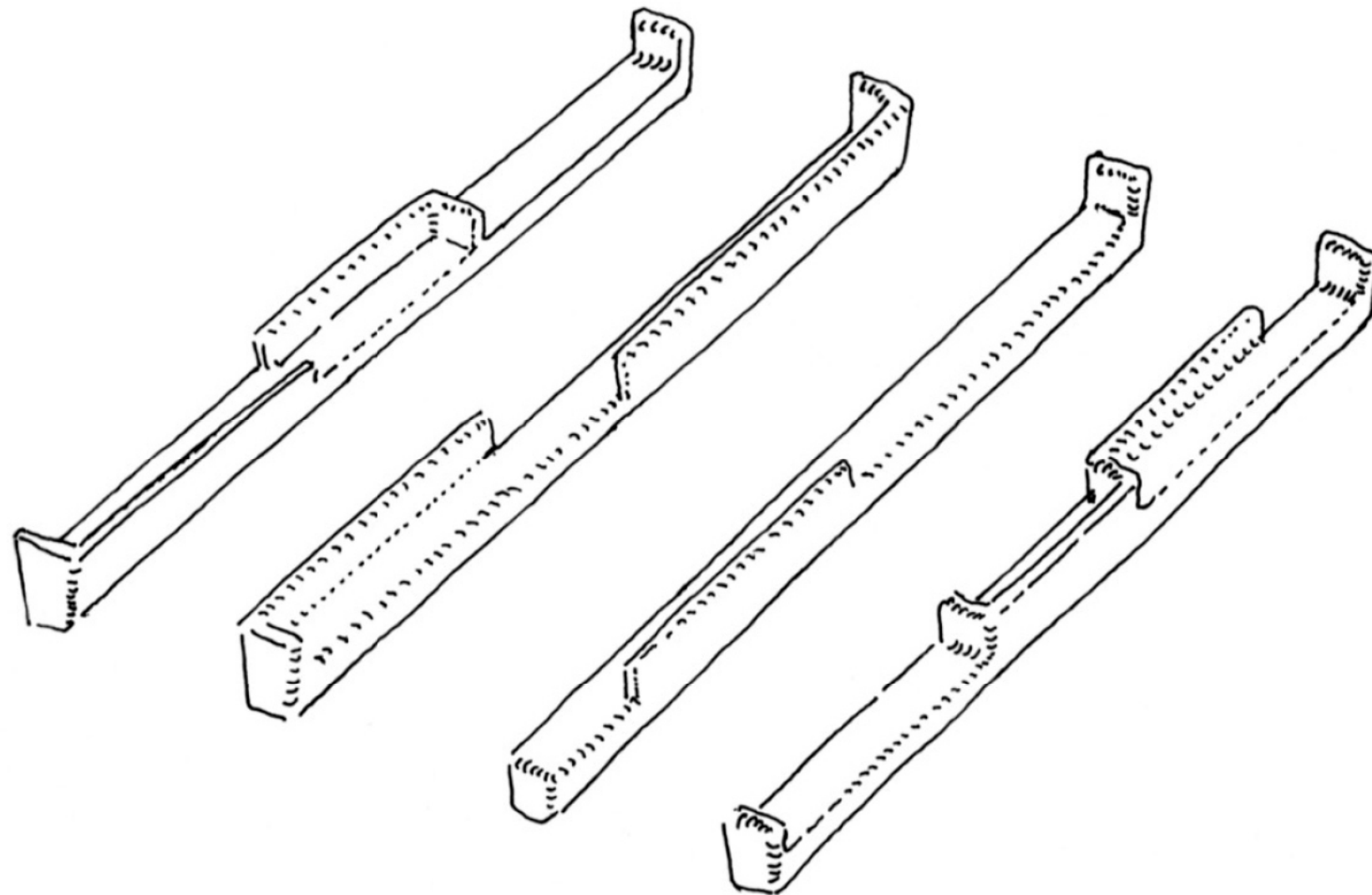

> schetsontwerp zitbanken



> referentiebeelden / Dageraadplaats, Antwerpen



> referentiebeelden / Dageraadplaats, Antwerpen





> referentiebeelden / Dageraadplaats, Antwerpen

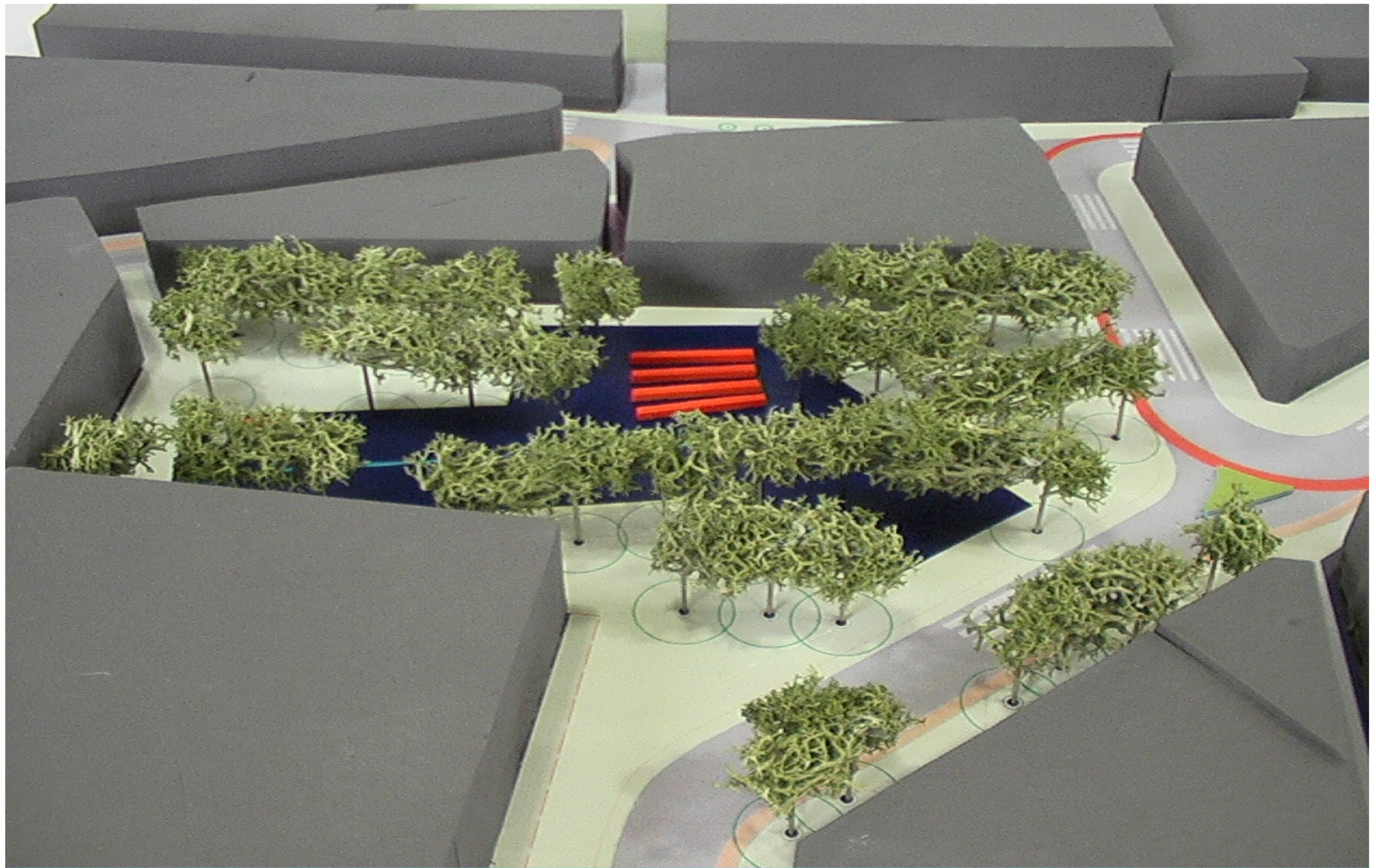

> **schaalmodel**

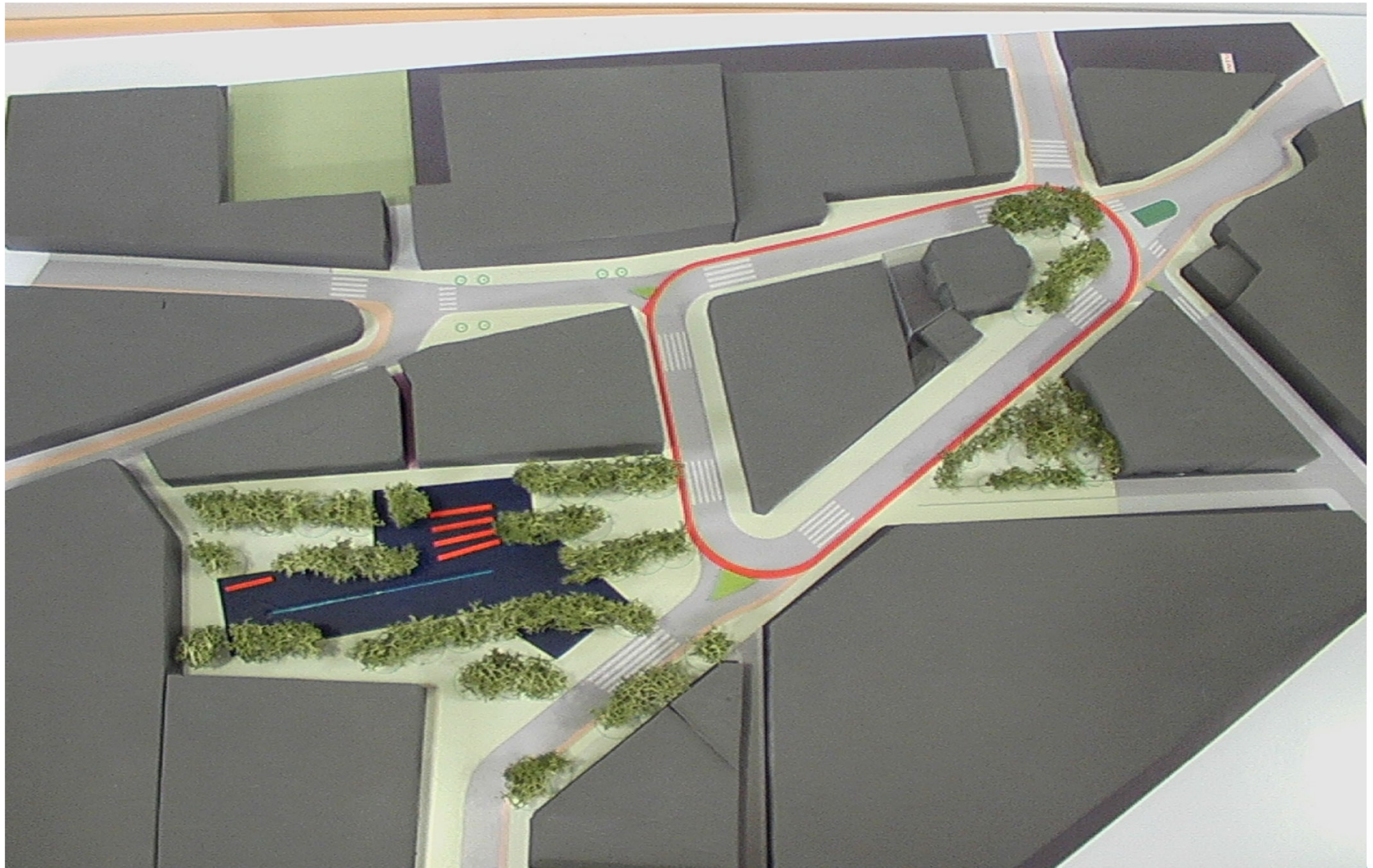

> **schaalmodel**

## > CONCEPT



> variant met enkele rijbaan

**EEN DORPSPLEIN VOOR DE KERNPLEK VAN KAPellen**